

FORD MONDEO



Eine Idee weiter

# Motordaten

	Abgasnorm		Max. Drehmoment (Nm)	CO <sub>2</sub> -Emissionen kombiniert (g/km)	Kraftstoffverbrauch (l/100km)			Leistung/Beschleunigung			
					innerorts	außerorts	kombiniert	Höchstgeschwindigkeit (km/h)	0-100 km/h (s)	50-100 km/h* (s)	
<b>4-Türer</b>											
2,0-l-Hybrid, 140 kW (187 PS) mit Start-Stopp-System	Euro 6	Automatikgetriebe	300	99	2,8	5,0	4,2	187	9,2	n.v.	
<b>5-Türer</b>											
1,5-l-EcoBoost, 118kW (160 PS) mit Start-Stopp-System	Euro 6	6-Gang-Schaltgetriebe	240	134	7,8	4,6	5,8	222	9,2	8,2	
1,5-l-EcoBoost, 118kW (160 PS) mit Start-Stopp-System	Euro 6	Automatikgetriebe	240	146	8,7	4,9	6,3	214	9,1	n.v.	
2,0-l-EcoBoost, 149 kW (203 PS) mit Start-Stopp-System	Euro 6	Automatikgetriebe	300	169	10,2	5,6	7,3	232	8,7	n.v.	
2,0-l-EcoBoost, 176 kW (240 PS) mit Start-Stopp-System	Euro 6	Automatikgetriebe	340	169	10,2	5,6	7,3	240	7,9	n.v.	
1,6-l-TDCi, 85 kW (115 PS) mit Start-Stopp-System	Euro 5	6-Gang-Schaltgetriebe	270	109	4,8	3,8	4,2	192	12,1	11,7	
1,6-l-TDCi ECONetic, 85 kW (115 PS) mit Start-Stopp-System	Euro 5	6-Gang-Schaltgetriebe	270	94	4,1	3,3	3,6	192	12,1	13,6	
2,0-l-TDCi, 110 kW (150 PS) mit Start-Stopp-System	Euro 6	6-Gang-Schaltgetriebe	350	115	5,1	4,0	4,4	215	9,3	9,6	
2,0-l-TDCi, 110 kW (150 PS) mit Start-Stopp-System	Euro 6	Ford PowerShift-Automatikgetriebe	350	125	5,3	4,4	4,8	213	9,9	n.v.	
2,0-l-TDCi ECONetic, 110 kW (150 PS) mit Start-Stopp-System	Euro 6	6-Gang-Schaltgetriebe	350	107	4,6	3,7	4,1	215	9,4	9,9	
2,0-l-TDCi, 132 kW (180 PS) mit Start-Stopp-System	Euro 6	6-Gang-Schaltgetriebe	400	115	5,1	4,0	4,4	225	8,3	8,3	
2,0-l-TDCi, 132 kW (180 PS) mit Start-Stopp-System	Euro 6	Ford PowerShift-Automatikgetriebe	400	125	5,3	4,4	4,8	223	8,6	n.v.	
2,0-l-TDCi ECONetic, 132 kW (180 PS) mit Start-Stopp-System	Euro 6	6-Gang-Schaltgetriebe	400	107	4,6	3,7	4,1	225	8,4	8,7	
<b>Turnier (5-Türer)</b>											
1,5-l-EcoBoost, 118 kW (160 PS) mit Start-Stopp-System	Euro 6	6-Gang-Schaltgetriebe	240	137	7,9	4,7	5,9	217	9,3	8,4	
1,5-l-EcoBoost, 118kW (160 PS) mit Start-Stopp-System	Euro 6	Automatikgetriebe	240	152	8,8	5,2	6,5	209	9,2	n.v.	
2,0-l-EcoBoost, 149 kW (203 PS) mit Start-Stopp-System	Euro 6	Automatikgetriebe	300	174	10,3	5,8	7,5	227	8,8	n.v.	
2,0-l-EcoBoost, 176 kW (240 PS) mit Start-Stopp-System	Euro 6	Automatikgetriebe	340	174	10,3	5,8	7,5	235	8,0	n.v.	
1,6-l-TDCi, 85 kW (115 PS) mit Start-Stopp-System	Euro 5	6-Gang-Schaltgetriebe	270	114	4,9	4,0	4,3	187	12,3	11,9	
1,6-l-TDCi ECONetic, 85 kW (115 PS) mit Start-Stopp-System	Euro 5	6-Gang-Schaltgetriebe	270	99	4,2	3,5	3,8	187	12,3	13,8	
2,0-l-TDCi, 110 kW (150 PS) mit Start-Stopp-System	Euro 6	6-Gang-Schaltgetriebe	350	117	5,1	4,1	4,5	210	9,4	9,8	
2,0-l-TDCi, 110 kW (150 PS) mit Start-Stopp-System	Euro 6	Ford PowerShift-Automatikgetriebe	350	128	5,4	4,5	4,9	208	10,0	n.v.	
2,0-l-TDCi ECONetic, 110 kW (150 PS) mit Start-Stopp-System	Euro 6	6-Gang-Schaltgetriebe	350	109	4,7	3,8	4,2	210	9,5	10,1	
2,0-l-TDCi, 132 kW (180 PS) mit Start-Stopp-System	Euro 6	6-Gang-Schaltgetriebe	400	117	5,1	4,1	4,5	220	8,4	8,4	
2,0-l-TDCi, 132 kW (180 PS) mit Start-Stopp-System	Euro 6	Ford PowerShift-Automatikgetriebe	400	128	5,4	4,5	4,9	218	8,7	n.v.	
2,0-l-TDCi ECONetic, 132 kW (180 PS) mit Start-Stopp-System	Euro 6	6-Gang-Schaltgetriebe	400	109	4,7	3,8	4,2	220	8,5	8,8	

\*Im 4. Gang. Hinweis zu Kraftstoffverbrauch und CO<sub>2</sub>-Emissionen: Die angegebenen Werte wurden nach dem vorgeschriebenen Messverfahren [VO (EG) 715/2007 und VO (EG) 692/2008 in der jeweils geltenden Fassung] ermittelt. Die Angaben beziehen sich nicht auf ein einzelnes Fahrzeug und sind nicht Bestandteil des Angebotes, sondern dienen allein Vergleichszwecken zwischen den verschiedenen Fahrzeugtypen. Hinweis nach Richtlinie 1999/94/EG: Der Kraftstoffverbrauch und die CO<sub>2</sub>-Emissionen eines Fahrzeuges hängen nicht nur von der effizienten Ausnutzung des Kraftstoffs durch das Fahrzeug ab, sondern werden auch vom Fahrverhalten und anderen nichttechnischen Faktoren beeinflusst. CO<sub>2</sub> ist das für die Erdenwärmung hauptsächlich verantwortliche Treibhausgas. Weitere Informationen zum offiziellen Kraftstoffverbrauch und den offiziellen spezifischen CO<sub>2</sub>-Emissionen neuer Personenkraftwagen können dem „Leitfaden über den Kraftstoffverbrauch, die CO<sub>2</sub>-Emissionen und den Stromverbrauch neuer Personenkraftwagen“ entnommen werden, der an allen Verkaufsstellen und bei <http://www.dat.de/> unentgeltlich erhältlich ist. Für weitere Informationen siehe Pkw-EnVKV-Verordnung.



Visionär. Wegweisend. Genial.  
Jeder Ford trägt seine Handschrift.

*Henry Ford*



Zusätzlicher Inhalt kann online angesehen werden. Scannen Sie dazu die Codes in dieser Broschüre mit einer geeigneten App auf Ihrem Smartphone oder Tablet.



360°

Hinweis: Die jeweiligen Verbrauchswerte finden Sie auf der Seite 35.



## Eindrucksvolle Leistungsdaten

Die schlanken Linien des neuen Mondeos bieten noch weniger Luftwiderstand als jemals zuvor. Hinter dem trapezförmigen Kühlergrill verbirgt sich ein **variabler Kühlerlufteinlass**, der den Luftstrom optimiert und den Widerstand verringert. Die stromlinienförmig ausgeformten hinteren Seitenwände sorgen für eine bessere Aerodynamik und verbessern die Stabilität.

Mit den **Ford EcoBoost-Motoren** ist der Kraftstoffverbrauch noch geringer. Die Ford EcoBoost-Motoren bringen die gleiche Leistung wie größere Motoren, können jedoch mit besserer Kraftstoffeffizienz und geringerem Schadstoffausstoß überzeugen.

**Hinweis:** Die jeweiligen Verbrauchs- und Emissionswerte finden Sie auf Seiten 35.



Sie werden sich wünschen, länger unterwegs zu sein.

Optimierte Dämmmaterialien sorgen für einen harmonischen, geräuschisolierten Innenraum. Licht dringt durch das optionale **Panoramadach** in den Innenraum, der so noch geräumiger wirkt und die exklusiven Chromdetails hervorhebt.

Zur optionalen Wunschausstattung zählt eine **Massagefunktion** für den Fahrer- und Beifahrersitz zum Auffrischen der ermüdeten Muskulatur. Der Ein- und Ausstieg im Mondeo Titanium wird durch die optionale **elektrische Lenksäule** erleichtert, die sich zur Seite bewegt, um mehr Platz zu bieten. Die Einstellungen der Lenksäule und der **Memory-Sitze** werden zusammen gespeichert, damit Sie bei der nächsten Fahrt wieder Ihre ideale Sitzposition vorfinden.





Der **Mondeo Hybrid** ist sehr kraftstoffeffizient, da er nahtlos zwischen Elektro- und Benzinmotor umschaltet. Der Elektromotor bezieht seine Energie aus einer Lithium-Ionen-Batterie. Beim Beschleunigen oder Überholen kommt der Benzinmotor für mehr Leistung zum Zuge. Das **regenerative Bremssystem** nutzt über 90 % der Bremsenergie zum Laden der Batterie und zur Maximierung der Reichweite.

Umweltfreundlicheres  
Fahren.



Sofortiges Feedback. Je effektiver Sie fahren, umso mehr grüne Blätter werden auf dem speziellen Anzeigedisplay in der Instrumententafel angezeigt.

## Mondeo Karosserie-Varianten



### 4-TÜRER

Die Abbildung zeigt einen Ford Mondeo Titanium Hybrid in Arktis-Weiß Metallic (Wunschausstattung) mit 16"-Leichtmetallrädern im 10-Speichen-Design (Serienausstattung).

### 5-TÜRER

Die Abbildung zeigt einen Ford Mondeo Titanium in Ruby-Rot Metallic mit 19"-Leichtmetallrädern im 5x2-Speichen-Design (Wunschausstattung).

### TURNIER

Die Abbildung zeigt einen Ford Mondeo Titanium in Magnetic-Grau Metallic mit 19"-Leichtmetallrädern im 5x2-Speichen-Design (Wunschausstattung).



# TREND



## Serienmäßige Außenausstattung

- 16"-Stahlräder mit Radzierblenden
- Außenspiegel in Wagenfarbe lackiert, elektrisch einstellbar und beheizbar, mit integrierten Blinkleuchten
- Dachreling, Aluminium (für Turnier)
- Elektronisches Sicherheits- und Stabilitätsprogramm (ESP)
- Ford Easy Fuel
- Nebelscheinwerfer mit statischem Abbiegelicht
- Sicherheits-Bremsassistent
- Tagfahrlicht
- Zentralverriegelung inkl. zweier klappbarer Fahrzeugschlüssel

## Serienmäßige Innenausstattung

- Audiosystem CD mit USB-Anschluss und Lenkrad-Fernbedienung
- Berganfahrassistent
- Fensterheber vorn und hinten, elektrisch
- Feststellbremse, elektronisch
- Intelligentes Sicherheits-System (IPS - Intelligent Protection System)
- 2-Zonen-Klimaautomatik
- Lendenwirbelstütze vorn
- Mittelarmlehne hinten
- Multifunktions-Lederlenkrad und Lederschaltknäuf
- MyKey-Schlüsselsystem
- Teppichfußmatten vorn

## Motoren

**Benzin:** 1,5-l-EcoBoost 118 kW (160 PS)

**Diesel:** 1,6-l-TDCi 85 kW (115 PS), 1,6-l-TDCi ECOnetic 85 kW (115 PS), 2,0-l-TDCi 110/132 kW (150/180 PS), 2,0-l-TDCi ECOnetic 110/132 kW (150/180 PS)

Hinweis: Die jeweiligen Verbrauchswerte finden Sie auf der Seite 35.



# TITANIUM



## Zusatz-Außenausstattung zum Trend

- 17"-Leichtmetallräder
- Außenspiegel, elektrisch anklappbar, mit Umfeldbeleuchtung
- Chrom-Dekor-Umrandung der Seitenscheiben
- Einstiegszierleisten vorn in Chrom Dekor
- Fahrspur-Assistent inkl. Fahrspurhalte-Assistent und Müdigkeitswarner
- Fernlicht-Assistent
- Scheibenwischer mit Regensensor
- Scheinwerfer-Assistent mit Tag/Nacht-Sensor

## Zusatz-Innenausstattung zum Trend

- Audiosystem CD inkl. Ford SYNC 2 mit Touchscreen (20,3 cm Bildschirmdiagonale)
- Ford Power-Startfunktion
- Frontscheibe und Scheibenwaschdüsen, beheizbar
- Geschwindigkeitsregelanlage mit Geschwindigkeitsbegrenzer
- Innenspiegel, automatisch abblendend
- Verkehrsschild-Erkennungssystem

### Motoren:

**Benzin:** 1,5-l-EcoBoost 118 kW (160 PS), 2,0-l-EcoBoost 149/176 kW (203/240 PS)

**Diesel:** 1,6-l-TDCi 85 kW (115 PS), 1,6-l-TDCi ECOnetic 85 kW (115 PS), 2,0-l-TDCi 110/132 kW (150/180 PS), 2,0-l-TDCi ECOnetic 110/132 kW (150/180 PS)

360°



Hinweis: Die jeweiligen Verbrauchswerte finden Sie auf der Seite 35.



Mehr von dem,  
was Sie sich  
wünschen.

#### Beheizbares Lenkrad

Das Lenkrad heizt sich nach Tastendruck auf und bietet ein zusätzliches Plus an Komfort bei Kälte (Wunschausstattung).



#### Pre-Collision Assist

Erkennt eine potenzielle Kollision und betätigt automatisch die Bremsen (Wunschausstattung).



#### Premium-Sound-System

Der 10-Kanal-Audioverstärker mit 390 Watt Leistung und die 12 Premium-Lautsprecher inkl. Subwoofer sorgen für ausgezeichnete Klangwiedergabe (nur i.V. mit Audiosystem Sony und Sony Navigationssystem).



#### Automatikgetriebe mit Schaltwippen am Lenkrad

Alle Fahrzeuge mit Automatikgetriebe lassen sich mit Schaltwippen an beiden Seiten der Lenksäule durch sanften Fingerdruck manuell schalten (Wunschausstattung).





Frost-Weiß\*



Magnetic-Grau  
Metallic-Lackierung\*



Mamba-Grün\*\*  
Metallic-Lackierung\*



Brisbane-Braun  
Metallic-Lackierung\*



Blazer-Blau



Polar-Silber  
Metallic-Lackierung\*



Indic-Blau  
Metallic-Lackierung\*



Panther-Schwarz  
Metallic-Lackierung\*



Titan-Grau  
Metallic-Lackierung\*



Arktis-Weiß  
spezielle Metallic-  
Lackierung\*



Ruby-Rot  
spezielle Metallic-Lackierung\*

Wir haben uns für  
Ruby-Rot entschieden.  
Welche Farbe ist Ihr Favorit?

Der neue Ford Mondeo verdankt seine schöne Außenfarbe einem mehrstufigen Lackierungsprozess. Von der wachversiegelten Karosserie bis hin zur wasserbasierten Klarlack-Schicht sorgen neue Materialien und Bearbeitungsprozesse dafür, dass Ihr Ford Mondeo mit der richtigen Pflege sein gutes Aussehen für viele Jahre behält.

\* Frost-Weiß und Metallic-Lackierungen sind gegen Aufpreis als Wunschausstattung erhältlich; \*\* verfügbar ab Frühjahr 2015.

Auf den Ford Mondeo gewährt Ford ab Datum der Erstzulassung 12 Jahre Garantie gegen Durchrost. Es gelten die gültigen Garantiebedingungen.

Hinweis: Die Fahrzeugabbildungen dienen ausschließlich der Darstellung der Außenfarben und können deshalb von den aktuellen Fahrzeugspezifikationen oder der Produktverfügbarkeit auf bestimmten Märkten abweichen. Die abgebildeten Außen- und Polsterfarben in dieser Broschüre können aus drucktechnischen Gründen geringfügig von den tatsächlichen Farben abweichen.



# Nehmen Sie Platz!



Beim neuen Ford Mondeo wurde bei der Auswahl der Innenraummaterialien großer Wert auf die Verarbeitung gelegt. Optik und Haptik der Innenraumausstattung beeinflussen das Fahrerlebnis – Sie fühlen sich nun noch wohler!

Die Abbildung links zeigt Premium-Leder-Polsterung, hellgrau für Titanium (Wunschsausstattung).

- 1. Stoffpolsterung anthrazit (Trend)
- 2. Stoffpolsterung beige (Trend)
- 3. Sportsitze anthrazit (Trend/Titanium)
- 4. Premium-Leder-Polsterung, hellgrau (Titanium)



## Räder



17"-Leichtmetallräder im 15-Speichen-Design (Wunschausstattung bei Titanium und Zubehör)

18"-Leichtmetallräder im Multi-Speichen-Design (Wunschausstattung bei Titanium und Zubehör)

18"-Leichtmetallräder im 5-Speichen-Design (Wunschausstattung bei Titanium und Zubehör)

19"-Leichtmetallräder im 5x2-Speichen-Design (Wunschausstattung bei Titanium und Zubehör)

Bereifung und Räder	Trend	Titanium	Hybrid
4 Stahlräder 6,5 J x 16 mit Reifen 215/60 R 16 und Radzierblenden	●	-	-
4 Leichtmetallräder 6,5 J x 16 mit Reifen 215/60 R 16 im 10-Speichen-Design (Leichtlaufreifen bei ECONetic, i.V. mit ECONetic-Motoren serienmäßig)	○	●	●
4 Leichtmetallräder 7,5 J x 17 mit Reifen 235/50 R 17 im 5x2-Speichen-Design (nicht i.V. mit ECONetic-Motoren)	○	●	-
4 Leichtmetallräder 7,5 J x 17 mit Reifen 235/50 R 17 im 5-Speichen-Design (nicht i.V. mit ECONetic-Motoren)	○	-	-
4 Leichtmetallräder 7,5 J x 17 mit Reifen 235/50 R 17 im 15-Speichen-Design (nicht i.V. mit ECONetic-Motoren)	-	○	-
4 Leichtmetallräder 8 J x 18 mit Reifen 235/45 R 18 im 5-Speichen-Design (nicht i.V. mit ECONetic-Motoren)	-	○	-
4 Leichtmetallräder 8 J x 18 mit Reifen 235/45 R 18 im Multi-Speichen-Design (nicht i.V. mit ECONetic-Motoren)	-	○	-
4 Leichtmetallräder 8 J x 19 mit Reifen 235/40 R 19 im 5x2-Speichen-Design (nur i.V. mit 2,0-l-Benzin-/Diesel-Motoren, nicht i.V. mit ECONetic-Motoren, Anhängervorrichtung, elektr. schwenkbar, oder Niveaueausgleich hinten)	-	○	-
4 Winterreifen nur i.V. mit 6,5 J x 16 Rädern (nicht i.V. mit ECONetic-Motoren) voraussichtlich bestellbar ab Dezember 2014	○	○	-
4 Ganzjahresreifen nur i.V. mit 7,5 J x 17 Rädern (nicht i.V. mit ECONetic-Motoren) voraussichtlich bestellbar ab Dezember 2014	○	○	-
Reifendruckkontrollsystem (TPMS – Tyre Pressure Monitoring System)	●	●	●
Reifen-Reparatur-Set	-	-	●
Reserverad: Notrad T 125/80 R 16 (bei Verwendung max. 80 km/h zulässig)	●	●	-
Reserverad: Stahlrad 215/60 R 16 (nicht i.V. mit Gepäckraumschienen im Gepäckraumboden)	○	○	-

● = serienmäßig; ○ = auf Wunsch, gegen Mehrpreis; □ = siehe Ausstattungspakete; - = nicht verfügbar



Die dynamischen LED-Scheinwerfer passen sich der Fahrsituation an!

**Ford Dynamic LED-Scheinwerfer (Wunschausstattung):** bessere Sicht in Kurven und schnellere Erkennung von Objekten. Das helle weiße Licht leuchtet die Straße intensiv und gleichmäßig aus, es kommt natürlichem Tageslicht sehr viel näher, als dies bei konventionellen Halogen- oder Xenon-Scheinwerfern der Fall ist. Durch die hohe Effizienz ist der Kraftstoffverbrauch verringert; die Lebensdauer der Scheinwerfer entspricht der Ihres Fahrzeugs.

**Ausleuchtung – Spielstraße**  
bis zu 30 km/h



**Ausleuchtung – Stadtverkehr**  
zwischen 31 km/h und 50 km/h



**Ausleuchtung – außerorts**  
zwischen 51 km/h und 100 km/h



**Ausleuchtung – Überlandstraße**  
ab 110 km/h



**Ausleuchtung – schlechte Witterungsverhältnisse**  
Scheibenwischer und Nebelscheinwerfer aktiv



**Rangierlicht**  
bei eingelegetem Rückwärtsgang und eingeschaltetem Licht



**Dynamisches Kurvenlicht**  
bei eingeschlagenem Lenkrad



**Statisches Kurvenlicht**  
bei einem Lenkradeinschlag von mehr als 30 Grad



## Highlights der Außenausstattung

Ausstattung außen	Trend	Titanium	Hybrid
Anhängervorrichtung, elektrisch schwenkbar [max. für 3 Fahrräder (max. 60 kg Gesamtgewicht der Fahrräder); Fahrradträger erforderlich, nicht i.V. mit 19"-Leichtmetallrädern], ESP-Anhängerstabilisierung, Dauerstromversorgung, geschaltete Stromversorgung sowie Berganfahrassistent	○	○	-
Außenspiegel in Wagenfarbe lackiert, elektrisch einstellbar und beheizbar, mit integrierten Blinkleuchten	●	●	●
- zusätzlich elektrisch anklappbar und mit Umfeldbeleuchtung	○	●	●
- zusätzlich mit Toter-Winkel-Assistent und elektrisch anklappbar mit Umfeldbeleuchtung	○	○	○
Chrom-Dekor-Umrandung der Seitenscheiben (siehe Design-Paket I)	□	●	●
Dachreling, Aluminium-Look (für Turnier)	●	●	-
Frontscheibe und Scheibenwaschdüsen, beheizbar (siehe auch Winter-Pakete)	○	●	●
Frontscheibe „Solar-Reflect“ (nicht i.V. mit Active City Stop)	○	○	○
Heckklappe, elektrisch (nicht i.V. mit Heckspoiler)	○	○	-
Heckspoiler für Limousine, 5-türig (nicht i.V. mit Design-Paketen, Ford Mondeo Individual-Paket und Heckklappe, elektrisch)	○	○	-
Kühlergrill (oberer Teil) mit Chrom-Umrandung und Chrom-Streben	●	●	●
Kühlergrill (unterer Teil) mit Chrom-Leiste	-	●	●
Lackierung Arktis-Weiß Metallic	○	○	○
Lackierung Metallic	○	○	○
Scheibenwischer mit Regensensor (Sensitivität variabel einstellbar) und Scheinwerfer-Assistent mit Tag/Nacht-Sensor (siehe Sicht-Paket)	□	●	●
Nebelscheinwerfer mit statischem Abbiegelicht (ab Titanium mit Chrom-Umrandung)	●	●	●
Adaptive LED-Scheinwerfer (Ford Dynamic LED) (siehe auch Design-Paket II) (für Trend nur i.V. mit Audiosystem inkl. Ford SYNC mit AppLink oder Ford SYNC 2 mit Touchscreen) Scheinwerfer, adaptiv mitlenkend, mit Abbiegelicht, LED-Frontscheinwerfer inkl. automatischer Leuchtweitenregulierung, LED-Tagfahrlicht inkl. sequentiellen LED-Blinkleuchten in den Frontscheinwerfern	○	○	○
Scheinwerfer-Abblendlicht mit Ausschaltverzögerung inkl. „Begrüßungsfunktion“	●	●	●
Schiebe-Hubdach aus getöntem Sicherheitsglas, elektrisch, mit automatischer Öffnungs- und Schließfunktion sowie Einklemmschutz inkl. Sonnenschutzrollos in den hinteren Seitentüren	-	-	○
Panoramadach mit „Solar-Reflect“-Wärmeschutz und elektrischer Sonnenblende inkl. Sonnenschutzrollos in den hinteren Seitentüren (für Limousine, 5-türig)	○	○	-
Seitenscheiben ab 2. Sitzreihe und Heckscheibe, dunkel getönt	○	○	○
Tagfahrlicht	●	●	●

## 6 % bessere Aerodynamik

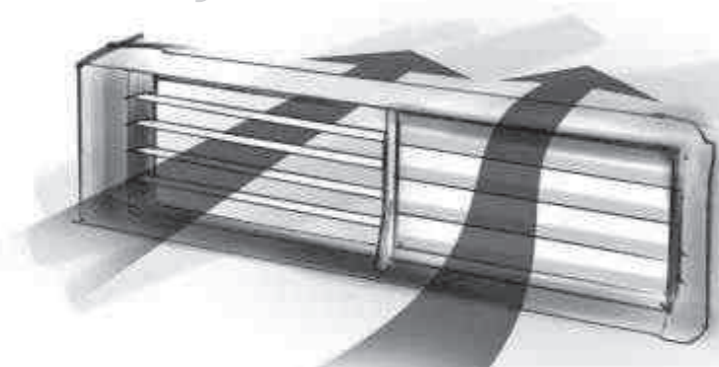

### Variabler Kühlerlufteinlass

Der variable Kühlerlufteinlass von Ford befindet sich vor dem Kühler im Kühlergrill und besteht aus einem um 90 Grad verstellbaren Lamellensystem, das den Luftstrom durch den Kühler vollständig absperren kann und damit den Luftwiderstand um bis zu sechs Prozent senkt.

## Technik

Technik	Trend	Titanium	Hybrid
Berganfahrassistent	●	●	●
Doppelrohr-Auspuffanlage (nur serienmäßig bei 2,0-l-TDCI-Motor mit 132 kW (180 PS) und 2,0-l-EcoBoost-Benzinmotoren)	●	●	-
Ford Easy Fuel (Komfort-Tankverschluss und Fehlbetankungsschutz)	●	●	●
Geschwindigkeitsregelanlage mit Geschwindigkeitsbegrenzer	○	●	●
Geschwindigkeitsregelanlage, adaptiv (ACC – Adaptive Cruise Control) mit Auffahrwarnsystem (FA – Forward Alert)	○	○	-
Niveauegleich hinten, automatisch für Turnier; nicht i.V. mit Sportfahrwerk und 19"-Leichtmetallrädern	○	○	-
Regeneratives Bremssystem	-	-	●
Sportfahrwerk, ca. 10 mm tiefergelegt (serienmäßig bei ECONetic-Motoren)	○	○	-
Start-Stopp-System	●	●	●

● = serienmäßig; ○ = auf Wunsch, gegen Mehrpreis; □ = siehe Ausstattungspakete; - = nicht verfügbar

### Beheizbare Frontscheibe (Wunschausstattung)

Bei beschlagenen Scheiben schafft die beheizbare Frontscheibe auf Knopfdruck innerhalb von Sekunden eine klare Sicht. Vereiste Scheiben werden abgetaut, damit Eiskratzen seltener nötig wird.



## In Sekunden klare Sicht

## Ausstattungs Pakete

Ausstattungs Pakete	Trend	Titanium	Hybrid
<b>Business-Paket I</b> (nicht i.V. mit Business-Paket II, Komfort-Paket und Geschwindigkeitsregelanlage, adaptiv (ACC – Adaptive Cruise Control)) - Ford Navigationssystem, Einpark-Assistent, Ford SYNC 2 mit Touchscreen, Geschwindigkeitsregelanlage mit Geschwindigkeitsbegrenzer - zusätzlich mit digitalem Radioempfang DAB/DAB+ (Digital Audio Broadcasting)	○	○	○
<b>Business-Paket II</b> (nicht i.V. mit Business-Paket I) - Sony Navigationssystem, Ford SYNC 2 mit Touchscreen, Premium-Sound-System, Rückfahrkamera, Einpark-Assistent	–	○	○
<b>Design-Paket I</b> (nicht i.V. mit Technologie-Paket) - Nebelscheinwerfer mit Chrom-Umrandung, Seitenschweller und Stoßfänger in Wagenfarbe lackiert, Chrom-Dekor-Umrandung der Seitenscheiben, Außenspiegel, elektrisch anklappbar, mit Umfeldbeleuchtung, 16"-Leichtmetallräder im 10-Speichen-Design - Preis i.V. mit EConetic-Motoren	○	–	–
<b>Design-Paket II</b> - Ford Key Free-System, Heckklappe, elektrisch (nur für Titanium), adaptive LED-Scheinwerfer - zusätzlich zu Design-Paket II mit: Leder-/Alcantara-Polsterung (wahlweise in Anthrazit oder Hellgrau), Fahrersitz, 10-fach elektrisch einstellbar mit Memory-Funktion, Beifahrersitz, 10-fach elektrisch einstellbar	–	○	○
- zusätzlich zu Design-Paket II mit: Premium-Lederpolsterung (wahlweise in Anthrazit oder Hellgrau), Fahrersitz, 10-fach elektrisch einstellbar mit Memory-Funktion, Beifahrersitz, 10-fach elektrisch einstellbar	–	○	○
<b>Design-Paket III</b> (nicht i.V. mit Ford Mondeo Individual-Paket) - Frontschürze in speziellem Design, Heckschürze mit glänzend schwarzem Diffusor, Einfassung der Nebelscheinwerfer glänzend schwarz lackiert, Seitenschweller, Kühlergrill (oberer und unterer Teil) in speziellem Wabendesign, glänzend schwarz lackiert	–	○	–

### ClimAir® Windabweiser vorn und hinten

Verringert Windturbulenzen und -geräusche, damit Sie Ihre Fahrt bei offenem Fenster genießen können, sogar bei leichtem Regen (Zubehör).

### Heckspoiler

Verleiht Ihrem Mondeo ein sportlicheres Aussehen und sorgt für noch bessere Aerodynamik (Wunschausstattung, i.V. mit Design-Paketen, Ford Mondeo Individual-Paket und Heckklappe, elektrisch).

+ Garantie-Informationen siehe Rückseite der Broschüre



## Ausstattungs Pakete

	Trend	Titanium	Hybrid
<b>Komfort-Paket</b> (nur i.V. mit Ford Key Free-System und nicht i.V. mit EConetic-Motoren, Technologie-Paket, Business-Paket I und Ford Mondeo Individual-Paket) - Fahrersitz, 10-fach elektrisch einstellbar mit Memory-Funktion, Geschwindigkeitsregelanlage, adaptiv, Park-Pilot-System vorn und hinten, Lenksäule, elektrisch in Höhe und Reichweite einstellbar inkl. Memory-Funktion, Toter-Winkel-Assistent, interaktives Fahrwerkssystem mit elektronischer Dämpferreglung	–	○	–
<b>Sicht-Paket</b> (nicht i.V. mit Technologie-Paket, nur i.V. mit Audiosystem CD inkl. Ford SYNC mit AppLink oder Ford SYNC 2 mit Touchscreen) - Fernlicht-Assistent, Scheibenwischer mit Regensensor, Scheinwerfer-Assistent mit Tag/Nacht-Sensor	○	●	●
<b>Technologie-Paket</b> (nicht i.V. mit Design-Paket I, Sicht-Paket und Komfort-Paket) - Active City Stop, Toter-Winkel-Assistent, Gurtairbags für die zwei äußeren Sitzplätze der 2. Sitzreihe (Nur i. V. mit ISOFIX (alle ECE Gruppen) und Universal-Kindersitzen (Befestigung über Erwachsenengurt) der ECE-Gruppe II (15 - 25 kg) und III (22 - 36 kg). Nicht für Fangtische und weiteres Kindersitz-Zubehör geeignet. Detaillierte Informationen hinsichtlich der Benutzung entnehmen Sie bitte der Betriebsanleitung Ihres Fahrzeuges oder fragen Sie Ihren Ford-Partner)	○	○	○
<b>Winter-Paket I</b> (nicht i.V. mit Winter-Paket II) - Frontscheibe und Scheibenwaschdüsen, beheizbar, Vordersitze, individuell und variabel beheizbar	○	●	●
<b>Winter-Paket II</b> (für Trend nur i.V. mit Ford SYNC 2 mit Touchscreen verfügbar, nicht i.V. mit Winter-Paket I und Premium-Lederpolsterung mit Massagefunktion) - Rücksitze, beheizbar, Lederlenkrad, beheizbar, 220-Volt-Steckdose	○	○	–
<b>Ford Mondeo Individual-Paket</b> (nur i.V. mit Limousine 5-türig, nicht i.V. mit Komfort-Paket, EConetic-Motoren und Anhängervorrichtung, elektrisch schwenkbar) - 18"-Leichtmetallräder im 5-Speichen-Design, Sportfahrwerk, Heckspoiler, Seitenscheiben ab 2. Sitzreihe und Heckscheibe, dunkel getönt, Pedalerie mit Aluminium-Auflagen, Design-Paket III	–	○	–

● = serienmäßig; ○ = auf Wunsch, gegen Mehrpreis; □ = siehe Ausstattungspakete; – = nicht verfügbar

### Ford Mondeo Individual-Paket

Werten Sie Ihren Mondeo mit dem sportlichen Individual-Paket auf, zu dem unter anderem eine Frontschürze und in Wagenfarbe lackierte Seitenschweller gehören. Weiterhin beinhaltet dieses Paket Nebelscheinwerfereinfassungen, eine Heckschürze mit glänzendem Diffusor sowie einen schwarz glänzend lackierten Kühlergrill in speziellem Wabendesign. Das Paket wird durch einen Heckspoiler, Pedalerie mit Aluminium-Auflagen, Seitenscheiben ab der 2. Sitzreihe und Heckscheibe dunkel getönt und einem Sportfahrwerk abgerundet (Wunschausstattung und Zubehör).



## Highlights der Innenausstattung

Innenausstattung	Trend	Titanium	Hybrid
Ambientebeleuchtung vorn inkl. Vordertürgriff-, Vordertürablage-, Instrumenten-, Mittelkonsolen-, Getränkehalter- und Fußraumbeleuchtung mit Multicolor-LED-Technik (siehe Ford Power-Startfunktion)	□	●	●
Bordcomputer mit Verbrauchs- und Kilometerangaben sowie Außentemperaturanzeige - mit 5,8 cm Monochrom-Display	●	-	-
- mit 25,4 cm Farbdisplay	-	●	-
- mit zwei 10,7 cm LCD-Farbdisplays (spezielle Anzeige von Batterie- und Benzinverbrauch)	-	-	●
Einstiegszierleisten vorn	-	●	●
Fensterheber vorn und hinten, elektrisch, mit automatischer Öffnungs- und Schließfunktion sowie Einklemmschutz	●	●	●
Fußraumbeleuchtung vorn	●	●	●
Gepäckraumabdeckung, herausnehmbar (für Turnier)	●	●	-
Gepäckraumablage, herausnehmbar (für Limousine, 5-türig)	●	●	-
Gepäckraumbeleuchtung	●	●	●
Gepäckraumschienen im Gepäckraumboden inkl. Halterung (für Turnier) (nicht i. V. mit Reserverad Stahlrad 215/60 R 16; nicht i. V. mit Gepäckraumwendematte)	○	○	-
Gepäckraumwendematte (für Turnier)	○	○	-
Gepäckraumwendematte (für Limousine, 5-türig)	○	○	-
Gummifußmatten vorn	○	○	○
Handschuhfach, beleuchtet	●	●	●
Innenbeleuchtung mit Verzögerungsschaltung	●	●	●
Innenspiegel, automatisch abblendend	-	●	●
Klimaanlage mit automatischer Temperaturkontrolle, für Fahrer und Beifahrer getrennt regelbar (2-Zonen-Klimaanlage)	●	●	●
Lederlenkrad, beheizbar (nicht i. V. mit Premium-Lederpolsterung mit Massagefunktion) (siehe Winter-Paket II)	□	□	-
Lenksäule, in Höhe und Reichweite einstellbar	●	●	●
Lenksäule, elektrisch, in Höhe und Reichweite einstellbar inkl. Memory-Funktion (nur i. V. mit 10-fach elektrisch einstellbaren Sitzen; nicht i. V. mit Premium-Lederpolsterung mit Massagefunktion)	-	○	○

## Ein Fingertipp, viele Möglichkeiten

### Ford SYNC 2 mit Touchscreen

Sie können verschiedene Funktionen mit Ihrer Stimme oder per Fingertipp steuern. Über die vier farblich unterschiedlich gekennzeichneten Ecken haben Sie einfachen Zugang zu Telefon, Navigation, Medien und Klimaregelung. Sie haben Dutzende von Möglichkeiten, Ihre ideale Fahrumgebung durch eine Berührung mit dem Finger zu gestalten und zu steuern.



## Highlights der Innenausstattung

	Trend	Titanium	Hybrid
Leselampen vorn und hinten	●	●	●
Make-up-Spiegel in Fahrer- und Beifahrersonnenblende, beleuchtet	●	●	●
Mittelkonsole vorn mit gepolsterter Armauflage, unter der Armauflage Staufach; 2 Getränkehalter, 12-Volt-Anschluss hinten	●	●	●
Multifunktions-Lederlenkrad inkl. Lederschaltknäuf	●	●	●
Pedalerie mit Aluminium-Auflagen	○	○	-
Schaltwippen am Lenkrad (nur i. V. mit Automatikgetriebe)	●	●	●
Sonnenschutzrollos in den hinteren Seitentüren (siehe auch Panorama-Schiebedach und Panoramadach)	○	○	○
Standheizung, kraftstoffbetrieben, inkl. Fernbedienung und verstärkter Batterie	-	○	-
Teppichfußmatten vorn	●	●	●
Teppichfußmatten vorn und hinten, Velours	○	○	○
Verzurrösen im Gepäckraumboden	●	●	●
Zigarrettenanzünder und Aschenbecher in der Mittelkonsole	○	○	○
12-Volt-Anschluss im Gepäckraum (für Turnier)	●	●	-
<b>Audio- und Kommunikationssysteme</b>			
<b>Audiosystem CD</b> - Radio-CD-Player, MP3-fähig, 8 Lautsprecher, USB-Anschluss, Diversity-Antenne und Lenkrad-Fernbedienung	●	-	-
<b>Audiosystem CD inkl. Ford SYNC mit AppLink</b> - Radio-CD-Player, MP3-fähig, AUX-Eingang, USB-Anschluss, 8 Lautsprecher, Diversity-Antenne und Lenkrad-Fernbedienung	○	-	-
- zusätzlich mit digitalem Radioempfang DAB/DAB+ (Digital Audio Broadcasting)	○	-	-
<b>Audiosystem CD inkl. Ford SYNC 2 mit Touchscreen</b> - Radio-CD-Player, MP3-fähig, 8 Lautsprecher und Lenkrad-Fernbedienung	○	●	●
- zusätzlich mit digitalem Radioempfang DAB/DAB+ (Digital Audio Broadcasting)	○	○	○
- zusätzlich mit Ford Navigationssystem	○	○	○
- zusätzlich mit Ford Navigationssystem und digitalem Radioempfang DAB/DAB+ (Digital Audio Broadcasting)	○	○	○
<b>Audiosystem Sony inkl. Ford SYNC 2 mit Touchscreen</b>	○	○	○
- zusätzlich mit digitalem Radioempfang DAB/DAB+ (Digital Audio Broadcasting)	○	○	○
- zusätzlich mit Sony-Navigationssystem	○	○	○
- zusätzlich mit Sony-Navigationssystem und digitalem Radioempfang DAB/DAB+ (Digital Audio Broadcasting)	○	○	○
<b>Premium-Sound-System</b> und digitaler Radioempfang DAB/DAB+ (Digital Audio Broadcasting) - (nur i. V. mit Audiosystem Sony und Sony-Navigationssystem)	-	○	○

● = serienmäßig, ○ = auf Wunsch, gegen Mehrpreis □ = siehe Ausstattungspakete, - = nicht verfügbar

## Highlights der Innenausstattung

	Trend	Titanium	Hybrid
<b>Sitze</b>			
Fahrer- und Beifahrer-Sitz, manuell höhenverstellbar, mit manuell einstellbarer Lendenwirbelstütze	●	●	●
Kartentasche an Fahrer- und Beifahrersitzrückenlehne	●	●	●
Mittelarmlehne hinten	●	●	●
Sitze mit Stoff-Polsterung (wahlweise in Anthrazit oder Beige)	●	-	-
Sportsitze mit Stoff-Polsterung (wahlweise in Anthrazit oder Hellgrau)	○	●	●
Sportsitze mit Stoff-Polsterung (wahlweise in Anthrazit oder Hellgrau) - Fahrersitz, 10-fach elektrisch einstellbar mit Memory-Funktion, Beifahrersitz, 4-fach manuell einstellbar; bei Trend zusätzlich mit individuell und variable beheizbaren Vordersitzen	○	○	○
Leder-/Alcantara-Polsterung (wahlweise in Anthrazit oder Hellgrau; siehe auch Design-Paket II mit Leder-/Alcantara-Polsterung) - Fahrersitz, 10-fach elektrisch einstellbar mit Memory-Funktion, Beifahrersitz, 10-fach elektrisch einstellbar	-	○	○
Premium-Lederpolsterung (wahlweise in Anthrazit oder Hellgrau; siehe auch Design-Paket II mit Premium-Lederpolsterung) - Fahrersitz, 10-fach elektrisch einstellbar mit Memory-Funktion, Beifahrersitz, 10-fach elektrisch einstellbar	-	○	○
Premium-Lederpolsterung mit Massagefunktion (Multikontursitze vorn; wahlweise in Anthrazit oder Hellgrau) voraussichtlich bestellbar ab Dezember 2014 - Fahrersitz, 10-fach elektrisch einstellbar mit Memory-Funktion, Beifahrersitz, 10-fach elektrisch einstellbar, 11 variabel einstellbare Luftpolster, Vordersitze, klimatisiert (individuell und variabel beheizbar mit mehrstufiger Belüftung)	-	○	○
Rücksitzbank und -lehne, umklappbar, 60:40 geteilt	●	●	●
Rücksitze, beheizbar (siehe Winter-Paket II)	-	□	-
Vordersitze, individuell und variabel beheizbar (siehe Winter-Pakete)	□	●	●
Vordersitze, individuell und variabel beheizbar; Rücksitze, beheizbar (siehe auch Winter-Paket II)	○	○	○

● = serienmäßig, ○ = auf Wunsch, gegen Mehrpreis □ = siehe Ausstattungspakete, - = nicht verfügbar

### Premium-Lederpolsterung mit Massagefunktion

Das Herzstück dieser Sitze sind 11 variabel einstellbare Luftpolster. Durch sie kann die Sitzkontur ergonomisch optimal an die individuelle Körperform angepasst werden. Die Sitze bieten so zusätzlichen Halt, Komfort und falls erforderlich - eine Massage. Um Müdigkeit auf langen Strecken vorzubeugen, können Sie sich den oberen und unteren Rücken, das Gesäß und die Oberschenkel massieren lassen. Beide Vordersitze sind mit perforiertem Leder bezogen, sie sind mit einer Kühl- und Heizfunktion sowie einer elektrischen 10-fachen Verstellung ausgerüstet (Wunschausstattung bei Titanium und Hybrid).

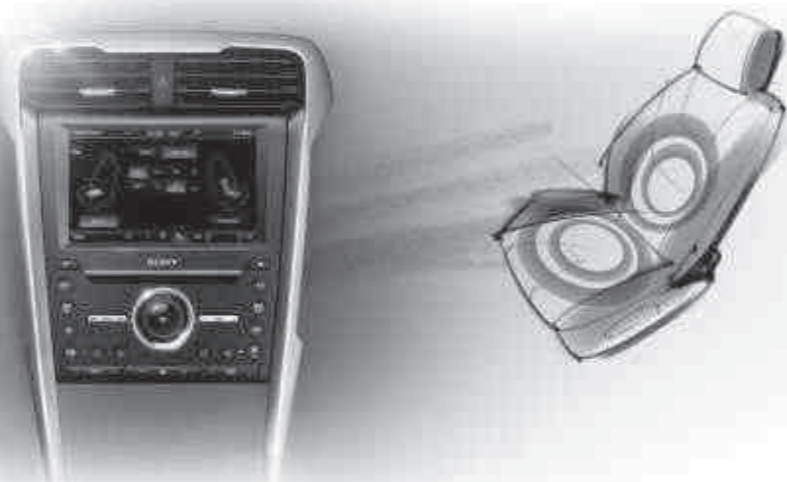

## Herausragende Fahr- und Handling-Eigenschaften

### Verbesserte Multilink-Schwertlenker-Hinterachse

Bei diesem System sind die integrierten Lenker am Hilfsrahmen befestigt. Dies sorgt für deutlich verbesserte Fahr- und Handling-Eigenschaften sowie für die Reduzierung von Geräuschen, Vibrationen und Rauheit.

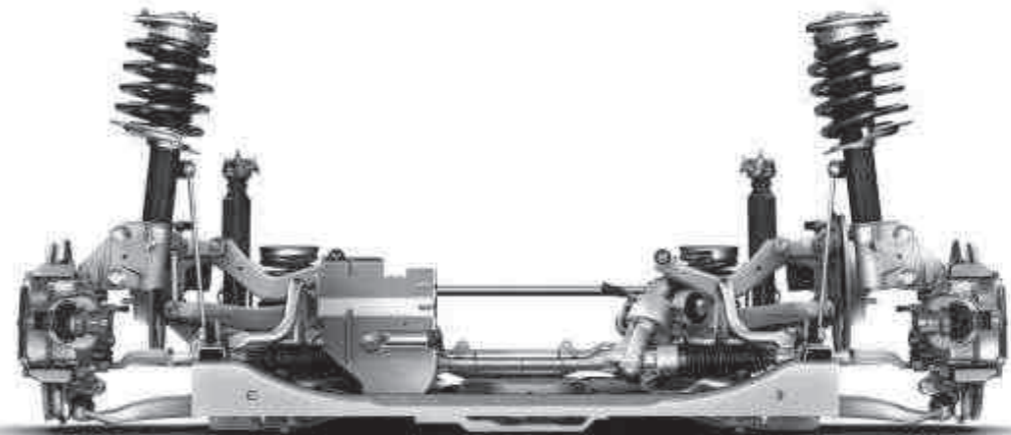

Eine Idee sicherer!

**1. Active City Stop  
(Wunschausstattung)**

Kann das Fahrzeug bei Geschwindigkeiten von unter 40 km/h selbstständig abbremsen und somit helfen, Auffahrunfälle zu vermeiden oder deren Schwere zu reduzieren.

**2. Pre-Collision Assist  
(Wunschausstattung)**

Pre-Collision Assist ist über die gesamte Geschwindigkeitsbandbreite aktiv und überwacht den Bereich vor dem Fahrzeug und warnt Sie, wenn ein Zusammenstoß droht. Nach einer optischen und akustischen Warnung leitet es bei Bedarf den Bremsvorgang ein.

**3. Adaptive  
Geschwindigkeitsregelanlage  
(Wunschausstattung)**

Kombiniert Geschwindigkeitsregelung und Abstandsregelung. Legen Sie einfach die Geschwindigkeit und den Abstand zum vorausfahrenden Fahrzeug fest, das System hält den Abstand automatisch konstant, wenn die Verkehrsbedingungen ein Fahren mit der gewünschten Reisegeschwindigkeit nicht zulassen.

**4. Toter-Winkel-Assistent  
(Wunschausstattung)**

Wenn sich ein anderes Kraftfahrzeug (Pkw, Lkw oder Transporter) im toten Winkel Ihres Fahrzeugs befindet, weist Sie eine Warnleuchte im jeweiligen Außenspiegel darauf hin.

**5. Müdigkeitswarner  
(Wunschausstattung)**

Dieses System informiert den Fahrer, falls es aus seinem Verhalten auf ein Nachlassen der Konzentration schließen kann. Anfangs signalisiert ein Warnsymbol im Amaturenbrett dem Fahrer, dass eine Pause eingelegt werden sollte. Wenn die Konzentration weiter nachlässt, ertönt in regelmäßigen Abständen zusätzlich ein akustisches Warnsignal.

**6. Fahrspur-Assistent und  
Fahrspurhalte-Assistent  
(Wunschausstattung)**

Der Fahrspur-Assistent erkennt, ob sich Ihr Fahrzeug den Fahrbahnmarkierungen nähert, ohne dass Sie den Blinker gesetzt haben, und macht Sie in Form von Lenkradvibrationen auf diesen Umstand aufmerksam. Der Fahrspurhalte-Assistent unterstützt Sie dabei, das Fahrzeug wieder in die Spur zu bringen, wenn Sie nicht auf die Spurhalte-Warnung reagieren.

**7. Rückfahrkamera  
(Wunschausstattung)**

Beim Einlegen des Rückwärtsgangs erscheint auf der Anzeige des Navigationssystems automatisch das Bild der Rückfahrkamera. Somit können Sie den Bereich hinter dem Fahrzeug einsehen. Auf der Anzeige werden grafische Symbole für die Breite und Mittellinie des Fahrzeugs angezeigt, die unter Berücksichtigung des Lenkwinkels errechnet werden. Das Manövrieren wird somit einfacher.



## Highlights der Sicherheitsausstattung

Sicherheitsausstattung	Trend	Titanium	Hybrid
Active City Stop inkl. beheizbarer Frontscheibe (beheizbare Frontscheibe bereits serienmäßig bei Titanium und Hybrid) (siehe auch Technologie-Paket)	○	○	○
Antiblockier-Bremssystem (ABS) mit elektronischer Bremskraftverteilung (EBD)	●	●	●
Elektronisches Sicherheits- und Stabilitätsprogramm (ESP) mit Antriebsschlupf-Regelung (ASR)	●	●	●
Einpark-Assistent (Active Park Assist) für Quer- und Längsparklücken sowie mit Auspark-Assistent und Park-Pilot-System vorn und hinten ( nur i.V. mit Ford SYNC 2 mit Touchscreen) (siehe auch Business-Pakete)	□	○	○
Elektronisches Sicherheits- und Stabilitätsprogramm (ESP) mit Antriebsschlupf-Regelung (ASR)	●	●	●
Fahrspur-Assistent inkl. Fahrspurhalte-Assistent und Müdigkeitswarner (siehe auch Technologie-Paket) – Fernlicht-Assistent, Scheibenwischer mit Regensensor, Scheinwerfer-Assistent mit Tag/Nacht-Sensor, Verkehrsschild-Erkennungssystem	○	●	●
Intelligentes Sicherheits-System (IPS – Intelligent Protection System) – Aktive Kopfstützen vorn, höhen- und neigungsverstellbar, Frontairbag für Fahrer und Beifahrer, Knieairbag für Fahrer, Kopf-Schulterairbags vorn und hinten, Seitenairbag für Fahrer und Beifahrer, Sicherheitsgurtstraffer und Gurtkraftbegrenzer vorn, 3-Punkt-Sicherheitsgurte auf allen Plätzen, vorn höhenverstellbar	●	●	●
Gepäcknetz (horizontal)	○	○	–
Gurtairbags für die zwei äußeren Sitzplätze der 2. Sitzreihe (siehe auch Technologie-Paket) Nur i. V. mit ISOFIX (alle ECE Gruppen) und Universal-Kindersitzen (Befestigung über Erwachsenengurt) der ECE-Gruppe II (15 - 25 kg) und III (22 – 36 kg). Nicht für Fangtische und weiteres Kindersitz-Zubehör geeignet. Detaillierte Informationen hinsichtlich der Benutzung entnehmen Sie bitte der Betriebsanleitung Ihres Fahrzeuges oder fragen Sie Ihren Ford-Partner.	○	○	○
ISOFIX-Halterung an den äußeren Sitzplätzen der 2. Sitzreihe	●	●	●
Notbremslicht, pulsierendes Aufleuchten der Bremsleuchten bei starkem Bremsen	●	●	●
Park-Pilot-System vorn und hinten (siehe auch Business-Pakete und Komfort-Paket)	○	○	○
Rückfahrkamera mit Anzeige im Display (nur i.V. mit Park-Pilot-System oder Einpark-Assistent; nur i.V. mit Audiosystem inkl. Ford SYNC 2 mit Touchscreen; siehe auch Business-Paket II)	○	○	○
Sicherheits-Bremsassistent (EBA - Emergency Brake Assist)	●	●	●
Sicherheitstrenngitter für Gepäckraum, 2. Sitzreihe (für Turnier)	○	○	–
Sicherheitstrenngitter, Befestigung hinter den Vordersitzen, 1. Sitzreihe (für Turnier) (nicht i.V. mit Panorama-Schiebedach, Sicherheitstrennnetz oder -gitter für Gepäckraum	○	○	–
Sicherheitstrennnetz, hinter der 2. Sitzreihe für Gepäckraum (für Turnier)	○	○	–
- Befestigungspunkte (für Sicherheitstrennnetz)	●	●	–
Tür-Kindersicherung, elektrisch	●	●	●
Verkehrsschild-Erkennungssystem (für Trend siehe Fahrspur-Assistent)	–	●	●
Warnsystem für nicht angelegten Fahrer- und Beifahrergurt	●	●	●
Warnsystem für nicht angelegten Sicherheitsgurt in der 2. Sitzreihe	●	●	●

## Highlights der Sicherheitsausstattung

Fahrzeugsicherung	Trend	Titanium	Hybrid
Diebstahl-Alarmanlage inkl. Doppelverriegelung (mit Innenraumüberwachung)	○	○	○
Ford Power-Startfunktion (schlüsselloses Starten), inkl. zweier passiver Schlüssel mit Fernbedienung und Ambientebeleuchtung	○	●	●
- zusätzlich mit Ford Key Free-System (schlüsselloses Ent-/Verriegeln) (für Trend nur i.V. mit Audiosystem inkl. Ford SYNC mit AppLink oder Ford SYNC 2 mit Touchscreen)	○	○	○
MyKey-Schlüsselsystem (individuell programmierbarer Zweitschlüssel)	●	●	●
Zentralverriegelung inkl. selektiver Verriegelung (eine Tür/alle Türen) mit Fernbedienung und Gepäckraumferntriegelung; Türschloss nur auf Fahrerseite	●	●	●

● = serienmäßig, ○ = auf Wunsch, gegen Mehrpreis, □ = siehe Ausstattungspakete

## Der Schlüssel zu einer sichereren Fahrumgebung



### MyKey®-Schlüsselsystem

Mit dieser innovativen Funktion können Sie Fahrzeugeinstellungen – wie eine Begrenzung der Höchstgeschwindigkeit oder der Audio-Lautstärke – individuell auf verschiedene Fahrer abstimmen.



## Motordaten

	Abgasnorm		Max. Drehmoment (Nm)	CO <sub>2</sub> -Emissionen kombiniert (g/km)	Kraftstoffverbrauch (l/100km)			Leistung/Beschleunigung		
					innerorts	außerorts	kombiniert	Höchstgeschwindigkeit (km/h)	0-100 km/h (s)	50-100 km/h* (s)
<b>4-Türer</b>										
2,0-l-Hybrid, 140 kW (187 PS) mit Start-Stopp-System	Euro 6	Automatikgetriebe	300	99	2,8	5,0	4,2	187	9,2	n.v.
<b>5-Türer</b>										
1,5-l-EcoBoost, 118kW (160 PS) mit Start-Stopp-System	Euro 6	6-Gang-Schaltgetriebe	240	134	7,8	4,6	5,8	222	9,2	8,2
1,5-l-EcoBoost, 118kW (160 PS) mit Start-Stopp-System	Euro 6	Automatikgetriebe	240	146	8,7	4,9	6,3	214	9,1	n.v.
2,0-l-EcoBoost, 149 kW (203 PS) mit Start-Stopp-System	Euro 6	Automatikgetriebe	300	169	10,2	5,6	7,3	232	8,7	n.v.
2,0-l-EcoBoost, 176 kW (240 PS) mit Start-Stopp-System	Euro 6	Automatikgetriebe	340	169	10,2	5,6	7,3	240	7,9	n.v.
1,6-l-TDCi, 85 kW (115 PS) mit Start-Stopp-System	Euro 5	6-Gang-Schaltgetriebe	270	109	4,8	3,8	4,2	192	12,1	11,7
1,6-l-TDCi ECONetic, 85 kW (115 PS) mit Start-Stopp-System	Euro 5	6-Gang-Schaltgetriebe	270	94	4,1	3,3	3,6	192	12,1	13,6
2,0-l-TDCi, 110 kW (150 PS) mit Start-Stopp-System	Euro 6	6-Gang-Schaltgetriebe	350	115	5,1	4,0	4,4	215	9,3	9,6
2,0-l-TDCi, 110 kW (150 PS) mit Start-Stopp-System	Euro 6	Ford PowerShift-Automatikgetriebe	350	125	5,3	4,4	4,8	213	9,9	n.v.
2,0-l-TDCi ECONetic, 110 kW (150 PS) mit Start-Stopp-System	Euro 6	6-Gang-Schaltgetriebe	350	107	4,6	3,7	4,1	215	9,4	9,9
2,0-l-TDCi, 132 kW (180 PS) mit Start-Stopp-System	Euro 6	6-Gang-Schaltgetriebe	400	115	5,1	4,0	4,4	225	8,3	8,3
2,0-l-TDCi, 132 kW (180 PS) mit Start-Stopp-System	Euro 6	Ford PowerShift-Automatikgetriebe	400	125	5,3	4,4	4,8	223	8,6	n.v.
2,0-l-TDCi ECONetic, 132 kW (180 PS) mit Start-Stopp-System	Euro 6	6-Gang-Schaltgetriebe	400	107	4,6	3,7	4,1	225	8,4	8,7
<b>Turnier (5-Türer)</b>										
1,5-l-EcoBoost, 118 kW (160 PS) mit Start-Stopp-System	Euro 6	6-Gang-Schaltgetriebe	240	137	7,9	4,7	5,9	217	9,3	8,4
1,5-l-EcoBoost, 118kW (160 PS) mit Start-Stopp-System	Euro 6	Automatikgetriebe	240	152	8,8	5,2	6,5	209	9,2	n.v.
2,0-l-EcoBoost, 149 kW (203 PS) mit Start-Stopp-System	Euro 6	Automatikgetriebe	300	174	10,3	5,8	7,5	227	8,8	n.v.
2,0-l-EcoBoost, 176 kW (240 PS) mit Start-Stopp-System	Euro 6	Automatikgetriebe	340	174	10,3	5,8	7,5	235	8,0	n.v.
1,6-l-TDCi, 85 kW (115 PS) mit Start-Stopp-System	Euro 5	6-Gang-Schaltgetriebe	270	114	4,9	4,0	4,3	187	12,3	11,9
1,6-l-TDCi ECONetic, 85 kW (115 PS) mit Start-Stopp-System	Euro 5	6-Gang-Schaltgetriebe	270	99	4,2	3,5	3,8	187	12,3	13,8
2,0-l-TDCi, 110 kW (150 PS) mit Start-Stopp-System	Euro 6	6-Gang-Schaltgetriebe	350	117	5,1	4,1	4,5	210	9,4	9,8
2,0-l-TDCi, 110 kW (150 PS) mit Start-Stopp-System	Euro 6	Ford PowerShift-Automatikgetriebe	350	128	5,4	4,5	4,9	208	10,0	n.v.
2,0-l-TDCi ECONetic, 110 kW (150 PS) mit Start-Stopp-System	Euro 6	6-Gang-Schaltgetriebe	350	109	4,7	3,8	4,2	210	9,5	10,1
2,0-l-TDCi, 132 kW (180 PS) mit Start-Stopp-System	Euro 6	6-Gang-Schaltgetriebe	400	117	5,1	4,1	4,5	220	8,4	8,4
2,0-l-TDCi, 132 kW (180 PS) mit Start-Stopp-System	Euro 6	Ford PowerShift-Automatikgetriebe	400	128	5,4	4,5	4,9	218	8,7	n.v.
2,0-l-TDCi ECONetic, 132 kW (180 PS) mit Start-Stopp-System	Euro 6	6-Gang-Schaltgetriebe	400	109	4,7	3,8	4,2	220	8,5	8,8

\*Im 4. Gang. Hinweis zu Kraftstoffverbrauch und CO<sub>2</sub>-Emissionen: Die angegebenen Werte wurden nach dem vorgeschriebenen Messverfahren [VO (EG) 715/2007 und VO (EG) 692/2008 in der jeweils geltenden Fassung] ermittelt. Die Angaben beziehen sich nicht auf ein einzelnes Fahrzeug und sind nicht Bestandteil des Angebotes, sondern dienen allein Vergleichszwecken zwischen den verschiedenen Fahrzeugtypen. Hinweis nach Richtlinie 1999/94/EG: Der Kraftstoffverbrauch und die CO<sub>2</sub>-Emissionen eines Fahrzeugs hängen nicht nur von der effizienten Ausnutzung des Kraftstoffs durch das Fahrzeug ab, sondern werden auch vom Fahrverhalten und anderen nichttechnischen Faktoren beeinflusst. CO<sub>2</sub> ist das für die Erderwärmung hauptsächlich verantwortliche Treibhausgas. Weitere Informationen zum offiziellen Kraftstoffverbrauch und den offiziellen spezifischen CO<sub>2</sub>-Emissionen neuer Personenkraftwagen können dem „Leitfaden über den Kraftstoffverbrauch, die CO<sub>2</sub>-Emissionen und den Stromverbrauch neuer Personenkraftwagen“ entnommen werden, der an allen Verkaufsstellen und bei <http://www.dat.de/> unentgeltlich erhältlich ist. Für weitere Informationen siehe Pkw-EnVKV-Verordnung.

## Gewichte und Anhängelasten

	Abgasnorm	EG-Leergewicht (kg)*	Zul. Gesamtgewicht (kg)	Zul. Gesamtzuggewicht (kg)	Anhängelast, gebremst (8%)	Anhängelast, gebremst (Steigung 12%)	Anhängelast, ungebremst (kg)
<b>4-Türer</b>							
2,0-l-Hybrid, 140 kW (187 PS) mit Start-Stopp-System, Automatikgetriebe	Euro 6	1579	n.v.	2250	n.v.	n.v.	n.v.
<b>5-Türer</b>							
1,5-l-EcoBoost, 118 kW (160 PS) mit Start-Stopp-System, 6-Gang-Schaltgetriebe	Euro 6	1485	2160	2220	1450	1250	740
1,5-l-EcoBoost, 118kW (160 PS) mit Start-Stopp-System, Automatikgetriebe	Euro 6	1505	2190	2260	1650	1450	750
2,0-l-EcoBoost, 149 kW (203 PS) mit Start-Stopp-System, Automatikgetriebe	Euro 6	1564	2230	2315	2000	1800	750
2,0-l-EcoBoost, 176 kW (240 PS) mit Start-Stopp-System, Automatikgetriebe	Euro 6	1564	2230	2315	2000	1800	750
1,6-l-TDCi, 85 kW (115 PS) mit Start-Stopp-System, 6-Gang-Schaltgetriebe	Euro 5	1495	2180	2225	1200	1000	745
1,6-l-TDCi ECONetic, 85 kW (115 PS) mit Start-Stopp-System, 6-Gang-Schaltgetriebe	Euro 5	1494	2170	2190	400	400	400
2,0-l-TDCi, 110 kW (150 PS) mit Start-Stopp-System, 6-Gang-Schaltgetriebe	Euro 6	1578	2260	2345	2000	1800	750
2,0-l-TDCi, 110 kW (150 PS) mit Start-Stopp-System, Ford PowerShift-Automatikgetriebe	Euro 6	1581	2270	2360	2200	2000	750
2,0-l-TDCi ECONetic, 110 kW (150 PS) mit Start-Stopp-System, 6-Gang-Schaltgetriebe	Euro 6	1578	2260	2345	2000	1800	750
2,0-l-TDCi, 132 kW (180 PS) mit Start-Stopp-System, 6-Gang-Schaltgetriebe	Euro 6	1584	2270	2355	2000	1800	750
2,0-l-TDCi, 132 kW (180 PS) mit Start-Stopp-System, Ford PowerShift-Automatikgetriebe	Euro 6	1589	2270	2360	2200	2000	750
2,0-l-TDCi ECONetic, 132 kW (180 PS) mit Start-Stopp-System, 6-Gang-Schaltgetriebe	Euro 6	1584	2270	2355	2000	1800	750
<b>Turnier (5-Türer)</b>							
1,5-l-EcoBoost, 118 kW (160 PS) mit Start-Stopp-System, 6-Gang-Schaltgetriebe	Euro 6	1504	2260	2320	1450	1250	750
1,5-l-EcoBoost, 118 kW (160 PS) mit Start-Stopp-System, Automatikgetriebe	Euro 6	1527	2290	2360	1650	1450	750
2,0-l-EcoBoost, 149 kW (203 PS) mit Start-Stopp-System, Automatikgetriebe	Euro 6	1584	2320	2405	2000	1800	750
2,0-l-EcoBoost, 176 kW (240 PS) mit Start-Stopp-System, Automatikgetriebe	Euro 6	1584	2320	2405	2000	1800	750
1,6-l-TDCi, 85 kW (115 PS) mit Start-Stopp-System, 6-Gang-Schaltgetriebe	Euro 5	1514	2270	2315	1200	1000	750
1,6-l-TDCi ECONetic, 85 kW (115 PS) mit Start-Stopp-System, 6-Gang-Schaltgetriebe	Euro 5	1515	2270	2290	400	400	400
2,0-l-TDCi, 110 kW (150 PS) mit Start-Stopp-System, 6-Gang-Schaltgetriebe	Euro 6	1597	2330	2415	2000	1800	750
2,0-l-TDCi, 110 kW (150 PS) mit Start-Stopp-System, Ford PowerShift-Automatikgetriebe	Euro 6	1601	2330	2420	2200	2000	750
2,0-l-TDCi ECONetic, 110 kW (150 PS) mit Start-Stopp-System, 6-Gang-Schaltgetriebe	Euro 6	1597	2330	2415	2000	1800	750
2,0-l-TDCi, 132 kW (180 PS) mit Start-Stopp-System, 6-Gang-Schaltgetriebe	Euro 6	1602	2330	2415	2000	1800	750
2,0-l-TDCi, 132 kW (180 PS), Ford PowerShift-Automatikgetriebe	Euro 6	1609	2330	2420	2200	2000	750
2,0-l-TDCi ECONetic, 132 kW (180 PS) mit Start-Stopp-System, 6-Gang-Schaltgetriebe	Euro 6	1602	2330	2415	2000	1800	750

Das EG-Leergewicht berücksichtigt ein Fahrergewicht von 75 kg, eine 90%ige Füllung des Tanks sowie sämtliche erforderliche Flüssigkeiten. Die maximale Zuladung ergibt sich aus dem zulässigen Gesamtgewicht abzüglich des Leergewichts. Sonderausstattungen und nachträglich eingebautes Zubehör verringern die Zuladung.

## Farbe und Polster

Ausstattungsvariante	Trend	Titanium									
		Stoff	Stoff	Stoff (Sportsitze)	Stoff (Sportsitze)	Leder/Alcantara	Leder/Alcantara	Premium-Leder	Premium-Leder	Premium-Leder mit Massagefunktion (peforiert)	Premium-Leder mit Massagefunktion (peforiert)
<b>Polster</b>											
<b>Polsterfarbe</b>	Anthrazit	Beige	Anthrazit	Anthrazit	Anthrazit	Hellgrau	Anthrazit	Hellgrau	Anthrazit	Hellgrau	
<b>Armaturenräger oben/ unten</b>	Anthrazit/Anthrazit	Anthrazit/Beige	Anthrazit/Anthrazit	Anthrazit/Anthrazit	Anthrazit/Anthrazit	Anthrazit/Anthrazit	Anthrazit/Anthrazit	Anthrazit/Anthrazit	Anthrazit/Anthrazit	Anthrazit/Anthrazit	
<b>Normalfarben</b>											
Frost-Weiß*	●	●	●	●	●	●	●	●	●	●	
Blazer-Blau	●	●	●	●	●	●	●	●	●	●	
<b>Metallic-Lackierungen*</b>											
Panther-Schwarz	●	●	●	●	●	●	●	●	●	●	
Magnetic-Grau	●	●	●	●	●	●	●	●	●	●	
Polar-Silber	●	●	●	●	●	●	●	●	●	●	
Ruby-Rot	●	●	●	●	●	●	●	●	●	●	
Mamba-Grün	●	●	●	●	●	●	●	●	●	●	
Titan-Grau	●	●	●	●	●	●	●	●	●	●	
Brisbane-Braun	●	●	●	●	●	●	●	●	●	●	
Indic-Blau	●	●	●	●	●	●	●	●	●	●	
Arktis-Weiß	●	●	●	●	●	●	●	●	●	●	

● = verfügbar; – = nicht verfügbar.  
\*Wunschausstattung, gegen Mehrpreis.

## Abmessungen

	4-Türer	5-Türer	Turnier (5-Türer)
Länge ohne Anhängervorrichtung (mm)	4871	4871	4867
Länge mit Anhängervorrichtung (mm)	n.v.	4941	4937
Breite mit Außenspiegel (mm)	2121	2121	2121
Breite mit Außenspiegel angeklappt (mm)	1911	1911	1911
Höhe max. (bei Turnier mit Dachreling) (mm)	1482	1482	1501
Wendekreis zwischen Mauern (m)	11,5	11,5	11,5
<b>Gepäckraumvolumen (l)<sup>†</sup></b>			
bis Rücksitze mit Gepäckraumabdeckung und Reifen-Reparatur-Set	383	550	525
bis Rücksitze mit Gepäckraumabdeckung und Notrad	n.v.	541	500
bis Rücksitze mit Gepäckraumabdeckung und Reserverad	n.v.	458	488
bis Vordersitze, dachhoch mit Reifen-Reparatur-Set	n.v.	1446	1630
bis Vordersitze, dachhoch mit Notrad	n.v.	1437	1605
bis Vordersitze, dachhoch mit Reserverad	n.v.	1356	1585
<b>Tankvolumen (l)</b>			
Benzin	53	62,5	62,5
Diesel	53	62,5	62,5

Abmessungen gemäß ISO 3832. Abmessungen sind abhängig von der Ausstattungsvariante und der Ausstattung, sodass leichte Abweichungen möglich sind.



Karosserievariante:	Modellvariante:
Motor:	
Getriebe:	
Farbe:	
Polster:	
Bereifung und Räder:	
Audiosystem:	
Wunschausstattung:	
Wunschausstattungs-Pakete:	
Zubehör:	
versicherungsangebot:	
Finanzierung:	

<sup>1</sup> **Ford Auswahl-Finanzierung:** ein Privatkunden-Angebot der Ford Bank Niederlassung der FCE Bank plc, 50933 Köln, Josef-Lammerting-Allee 24-34, bei allen teilnehmenden Ford Partnern. Unseren derzeit aktuellen Niedrigzins und weitere Programmdetails erfahren Sie direkt bei Ihrem teilnehmenden Ford Partner oder im Internet unter [www.fordbank.de](http://www.fordbank.de). Die Ford Auswahl-Finanzierung ist auch ohne Ford Flatrate Garantie-Schutzbrief erhältlich.

<sup>2</sup> **Ford Flatrate Garantie-Schutzbrief** inkl. Ford Assistance Mobilitätsgarantie für das 3. und 4. Jahr und der ersten 3 Wartungen beim teilnehmenden Ford Partner (Lohn- und Materialkosten, ausgenommen Wartungen des Gas-systems bei Umrüstung auf CNG-/LPG-Betrieb) lt. Serviceplan und Wartungsumfang bis zur Gesamtfahrleistung von max. 80.000 km (ein Privatkunden-Angebot der Ford-Werke GmbH).

## Ford Flatrate

Das Leistungspaket der Ford Flatrate für Neufahrzeuge ist attraktiv und macht Ihre Mobilität leicht kalkulierbar. Es bietet Ihnen gleich 4-mal mehr Flexibilität. Genießen Sie unsere Top-Finanzierung, viele Serviceleistungen inklusive und die Garantie, mobil zu sein - und zwar volle 4 Jahre lang:

- Ford Auswahl-Finanzierung zu Top-Zinskonditionen<sup>1</sup>
- Null Wartungskosten<sup>2</sup>
- Null Garantiesorgen (Garantieschutz und Mobilitätsgarantie)<sup>2</sup>

[www.ford.de/flatrate](http://www.ford.de/flatrate)

## Ford Auto-Versicherung\*

Die Ford Auto-Versicherung zeichnet sich durch umfassenden Versicherungsschutz aus. Das umfangreiche Leistungsspektrum, der Abschluss direkt beim Ford Partner sowie die unkomplizierte Abwicklung sind Markenzeichen dieser Kfz-Versicherung. Hinzu kommen Extras, die manchen Euro zurück ins Portemonnaie bringen, z.B. der Kaufpreisersatz für 12 Monate.

**\*Versicherer: Allianz Versicherungs-AG, München**  
[www.ford.de/FinanzenVersicherung/Versicherung](http://www.ford.de/FinanzenVersicherung/Versicherung)

## Ford Assistance

Die Mobilitätsgarantie für Ford Fahrzeuge gilt für 12 Monate\* und erneuert sich mit der nächsten planmäßigen bei einem Ford Service Partner in Deutschland durchgeführten Inspektion bis zum Zeitpunkt der nächsten fälligen Inspektion, jedoch maximal um weitere 12 Monate. Sie sichert die Mobilität von maximal neun Fahrzeuginsassen in Deutschland und fast allen europäischen Ländern. Sie umfasst u.a. Abschlepp- sowie wahlweise Weiterreise- oder Übernachtungskosten. Details entnehmen Sie bitte den gültigen Garantiebedingungen.

**\*Ab Datum der Erstzulassung oder der Auslieferung durch den Ford Vertragspartner (es gilt das früheste Datum).**

## Ford Protect

Zusätzliche Sicherheit nach Ablauf der zweijährigen Ford Neuwagengarantie bietet der Ford Protect Garantie-Schutzbrief (FGS). Er schützt Sie vor unerwarteten Reparaturkosten und beinhaltet die Ford Assistance. Maßgeschneidert für Ihre Bedürfnisse bieten wir Ihnen verschiedene Ford Protect Garantie-Schutzbrief Varianten an. Details entnehmen Sie bitte den gültigen Garantiebedingungen.

Um Ihren Ford online zu konfigurieren, besuchen Sie [www.ford.de](http://www.ford.de)

Als Firmenkunde wählen Sie die Seite [www.ford.de/Firmenkunden](http://www.ford.de/Firmenkunden)



## Ford Garantien

	Alle Modelle
2 Jahre Ford Neuwagengarantie*	●
5 Jahre Ford Neuwagengarantie* auf die Hybrid-Komponenten (Hybrid-Batterie, Elektromotor) bis 100.000 km	
Ford Assistance Mobilitätsgarantie – für 12 Monate*, erneuert sich mit der nächsten planmäßigen bei einem Ford Service Partner in Deutschland durchgeführten Inspektion bis zum Zeitpunkt der nächsten fälligen Inspektion, jedoch maximal für weitere 12 Monate.	●
12 Jahre Garantie gegen Durchrostern*	●
Ford Protect Garantie-Schutzbrief inkl. Ford Assistance Mobilitätsgarantie**	○
– für das 3. Jahr bis max. 60.000 km Gesamtfahrleistung	
– für das 3. und 4. Jahr bis max. 60.000 km Gesamtfahrleistung	
– für das 3. und 4. Jahr bis max. 80.000 km Gesamtfahrleistung, nur i.V. mit der Ford Flatrate	
– für das 3. bis 5. Jahr bis max. 100.000 km Gesamtfahrleistung	

● = Standard; ○ = Auf Wunsch, gegen Aufpreis

\*Ab Datum der Erstzulassung oder der Auslieferung durch den Ford Vertragspartner (es gilt das früheste Datum). Details entnehmen Sie bitte den gültigen Garantiebedingungen.

\*\*nicht für Mondeo Hybrid

**Abbildungen, Beschreibungen und Spezifikationen:** Die Angaben in diesem Katalog entsprechen dem Stand der Drucklegung. Irrtümer vorbehalten. Ford entwickelt seine Produkte ständig weiter und behält sich das Recht vor, Spezifikationen, Farben und Preise der hier abgebildeten und beschriebenen Fahrzeugmodelle und Artikel jederzeit zu ändern. Ihr Ford Partner hält jederzeit aktuelle Informationen hierüber für Sie bereit. Ford Fahrzeuge, die außerhalb der Bundesrepublik Deutschland angeboten werden, können bezüglich Technik und Ausstattung abweichen. Einige Abbildungen zeigen schematische Darstellungen der Ladefähigkeit. Bitte beachten Sie, dass Ladung für den allgemeinen Fahrbetrieb zu sichern ist. Die in diesem Katalog abgebildeten Fahrzeuge sind teilweise mit Wunschausstattung bzw. Zubehör gegen Mehrpreis ausgerüstet. Unter Umständen sind einige der abgebildeten Fahrzeugmerkmale nur als Wunschausstattung verfügbar. Die Lieferbarkeit aller Modelle, Ausstattungsdetails und Farbkombinationen kann nicht garantiert werden. **Hinweis:** Einige der abgebildeten Fahrzeuge sind Vorserienmodelle und/oder computergeneriert. Deshalb kann das Design/die Ausstattung der endgültigen Version Abweichungen zum Katalog aufweisen. **Hinweis:** Dieser Katalog enthält neben Original Ford Zubehör auch Produkte von Lieferanten, die in dieser Broschüre mit **+** gekennzeichnet sind. Es handelt sich um Zubehörteile von sorgfältig ausgewählten Lieferanten, die unter ihrem jeweiligen Markennamen gezeigt werden. Diese Produkte unterliegen den eigenen Garantiebedingungen der jeweiligen Hersteller. Ford übernimmt für diese Produkte keine Garantie. Ausführlichere Informationen dazu erhalten Sie von Ihrem Ford Partner. **Hinweis:** Die Bluetooth®-Wortmarke und Logos sind Eigentum von Bluetooth SIG Inc. Die Nutzung dieser Markenzeichen durch die Ford-Werke GmbH oder zugehörige Unternehmen erfolgt auf Grundlage einer Lizenz. Die iPod®-Wortmarke und Logos sind Eigentum der Apple Inc. Andere Marken sind Eigentum der jeweiligen Inhaber. **Hinweis:** Einige der in dieser Broschüre beschriebenen Fahrer-Assistenzsysteme und Sicherheitsfunktionen basieren auf Sensoren, deren Funktion durch bestimmte Witterungs- und Umwelteinflüsse beeinträchtigt werden kann.



Ford und Aral (BP) - Strategische Partner



Wenn Sie diese Broschüre nicht mehr benötigen, geben Sie sie bitte weiter oder entsorgen Sie diese im Altpapier.

### Ford Kundenzentrum

Falls Sie direkt mit uns sprechen möchten, erreichen Sie uns telefonisch unter 0221 903-3333 (gebührenpflichtig, die Gebühren sind abhängig vom jeweiligen Telefonanbieter).

### Ford Assistance

Die Pannenhilfe erreichen Sie telefonisch innerhalb Deutschlands unter 0800 367 3387 (gebührenfrei) und außerhalb Deutschlands unter +49 89 7676 4964 (gebührenpflichtig; die Gebühren sind abhängig vom jeweiligen Aufenthaltsland).



Quelle:  
[www.interbrand.com](http://www.interbrand.com)

Ford-Werke GmbH, Köln  
 Produktmarketing/ Werbeabteilung  
 (21406109)  
 BJN 203482. FoE G66E.  
 PN 474502/1014/100m/DEU de  
 Stand der Drucklegung: Oktober 2014/  
 MY2015

© Ford Motor Company Limited.

